

# PROCEDURE POUR REHAUSSER LES CUVES BIOROCK-ST1-5010 / ECOROCK-5010 UT et 20 EH

- ① REHAUSSES / ② SUSPENSION REPARTITION  
③ PREFILTRE / ④ ALARME / ⑤ VENTILATION

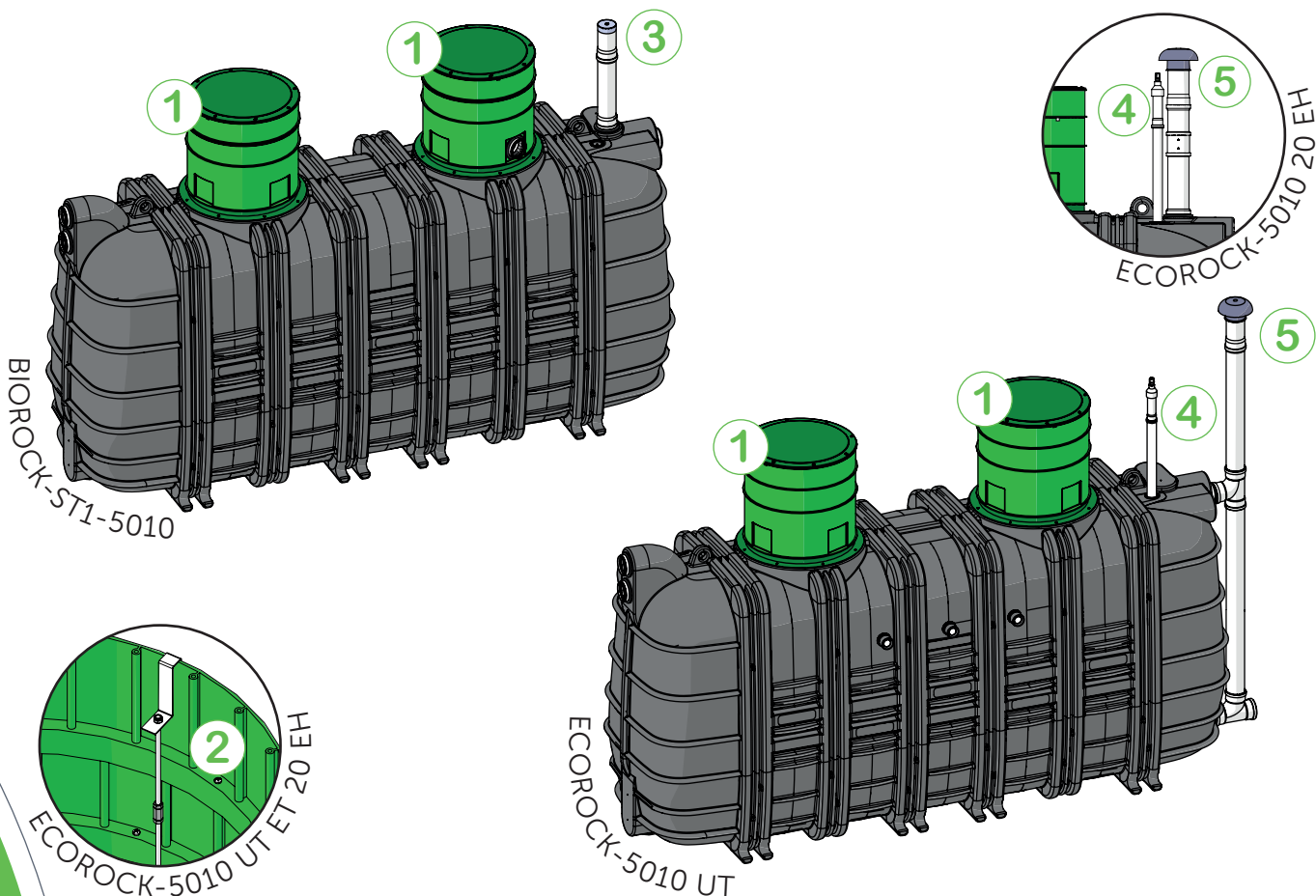

P-BION0394N : KIT REHAUSSES 150 mm ECOROCK-5010 UT  
P-BION0395N : KIT REHAUSSES 300 mm ECOROCK-5010 UT

P-BION0398N : KIT REHAUSSES 150 mm BIOROCK-ST1-5010  
P-BION0399N : KIT REHAUSSES 300 mm BIOROCK-ST1-5010

P-BION0403N : KIT REHAUSSES 150 mm ECOROCK-5010 20 EH  
P-BION0404N : KIT REHAUSSES 300 mm ECOROCK-5010 20 EH

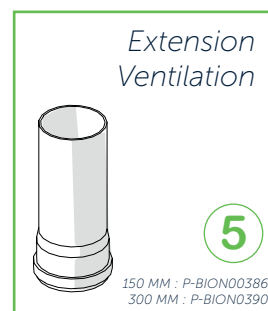
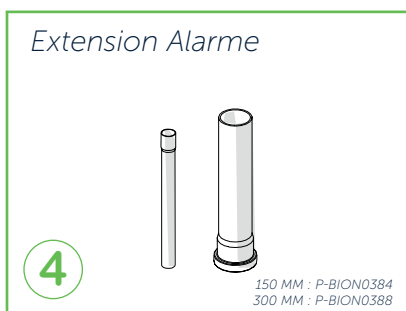
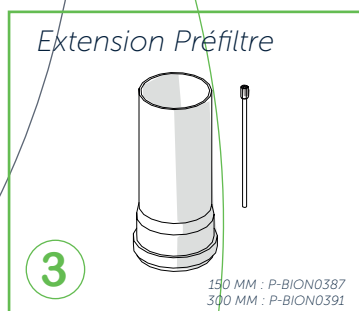
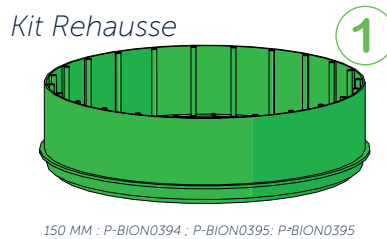

# MISE EN PLACE REHAUSSES CUVE 5010

P-BION0392 : 150 MM

P-BION0393 : 300 MM

1

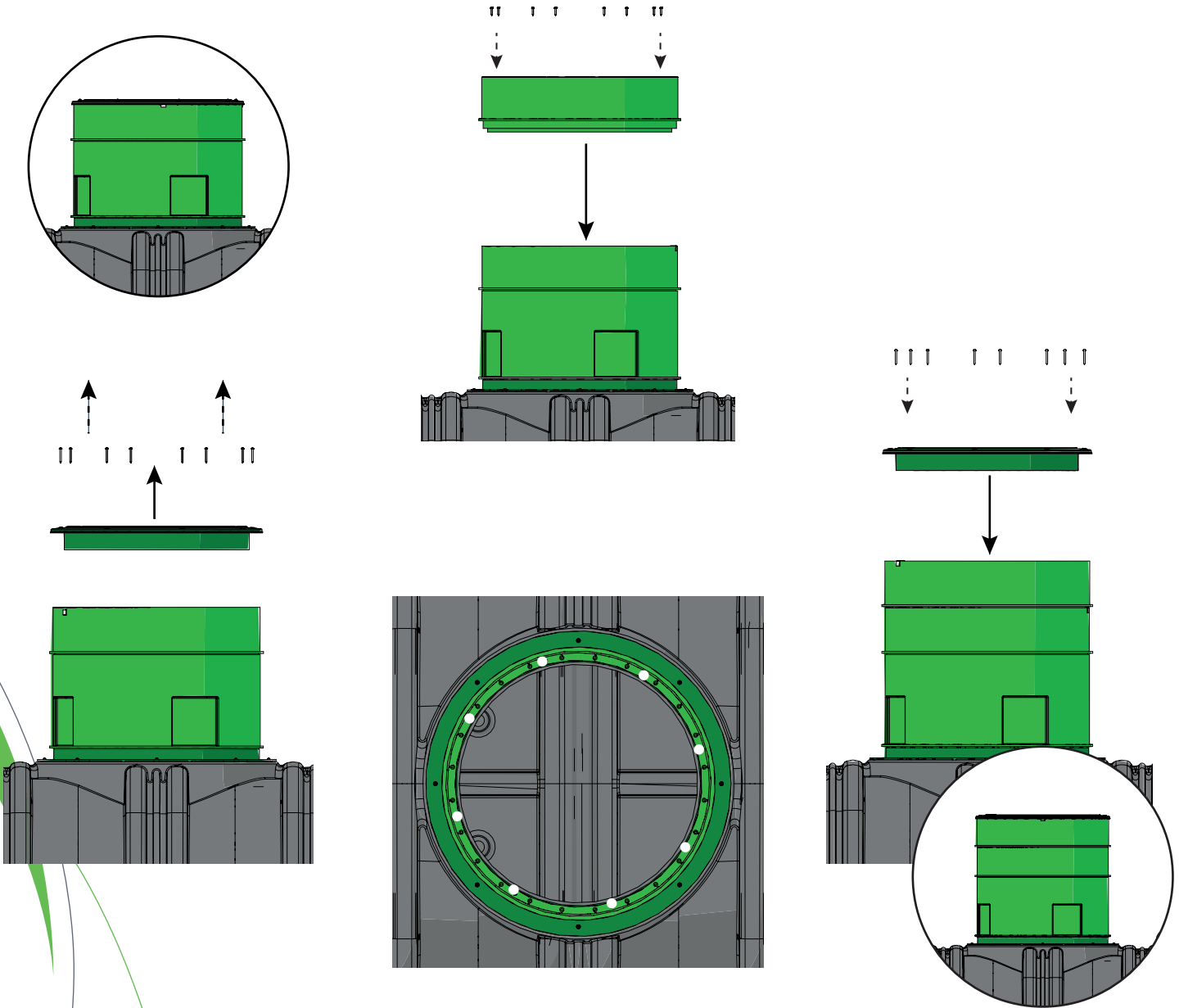

1. Dévisser les vis, puis retirer les couvercles

2. Positionner les rehausse  
3. Visser les 8 vis comprises dans le kit au niveau de chaque emplacements ●

4. Positionner les couvercles  
5. Revisser les 8 vis sur le couvercle

## MISE EN PLACE EXTENSION SUSPENSION REPARTITION

P-BION0385 : 150 MM

P-BION0389 : 300 MM

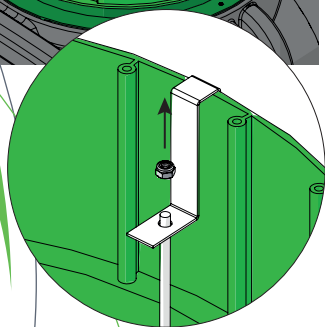
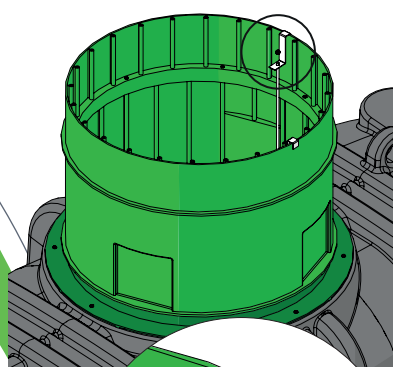
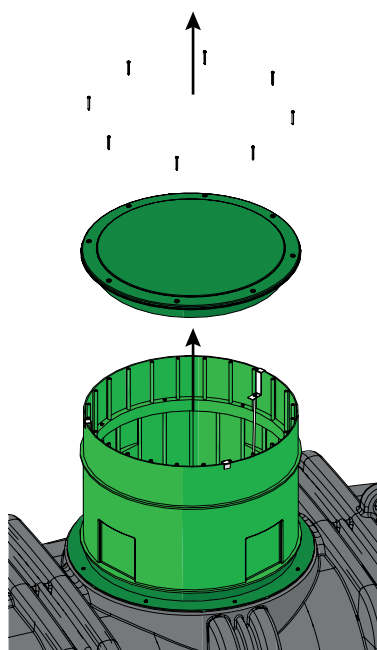

1. Dévisser les vis, puis retirer le couvercle ;
2. Dévisser l'écrou nylstop et retirer l'équerre ;

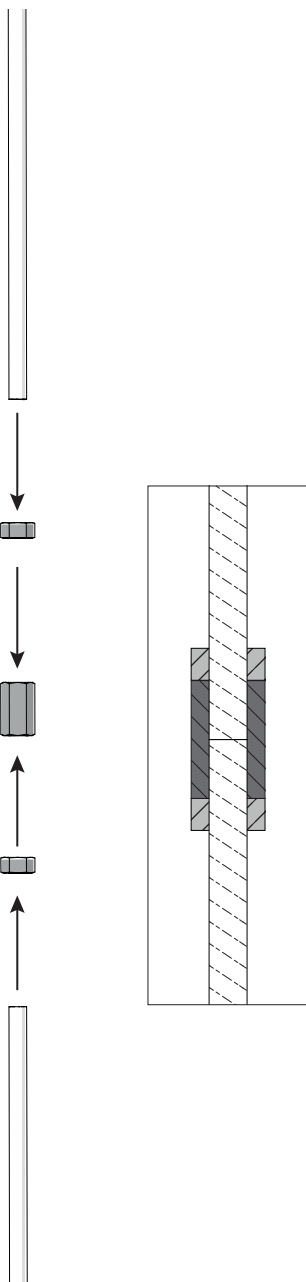

3. Visser les tiges filetées à parts égales dans l'écrou long ;
4. Verrouiller les 2 contre écrous sur l'écrou long ;
5. Procéder au montage de la rehausse (voir Notice NI071-a)

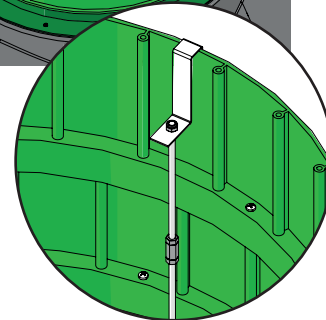
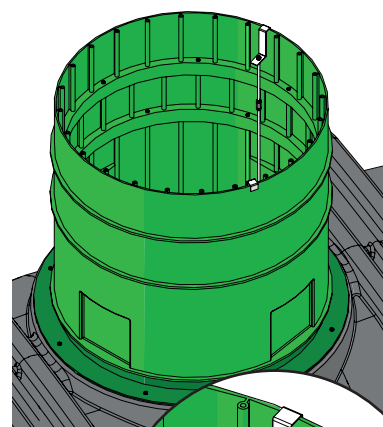
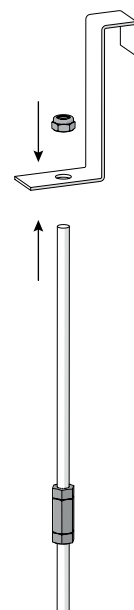

5. Placer l'équerre sur la tige filetée et visse l'écrou nylstop ;
6. Veillez bien à ce que chaque équerre repose sur la rehausse ;
7. Replacer le couvercle et les 8 vis.

## MISE EN PLACE EXTENSION PREFILTRE

P-BION0387: 150 MM

P-BION0391 : 300 MM

3

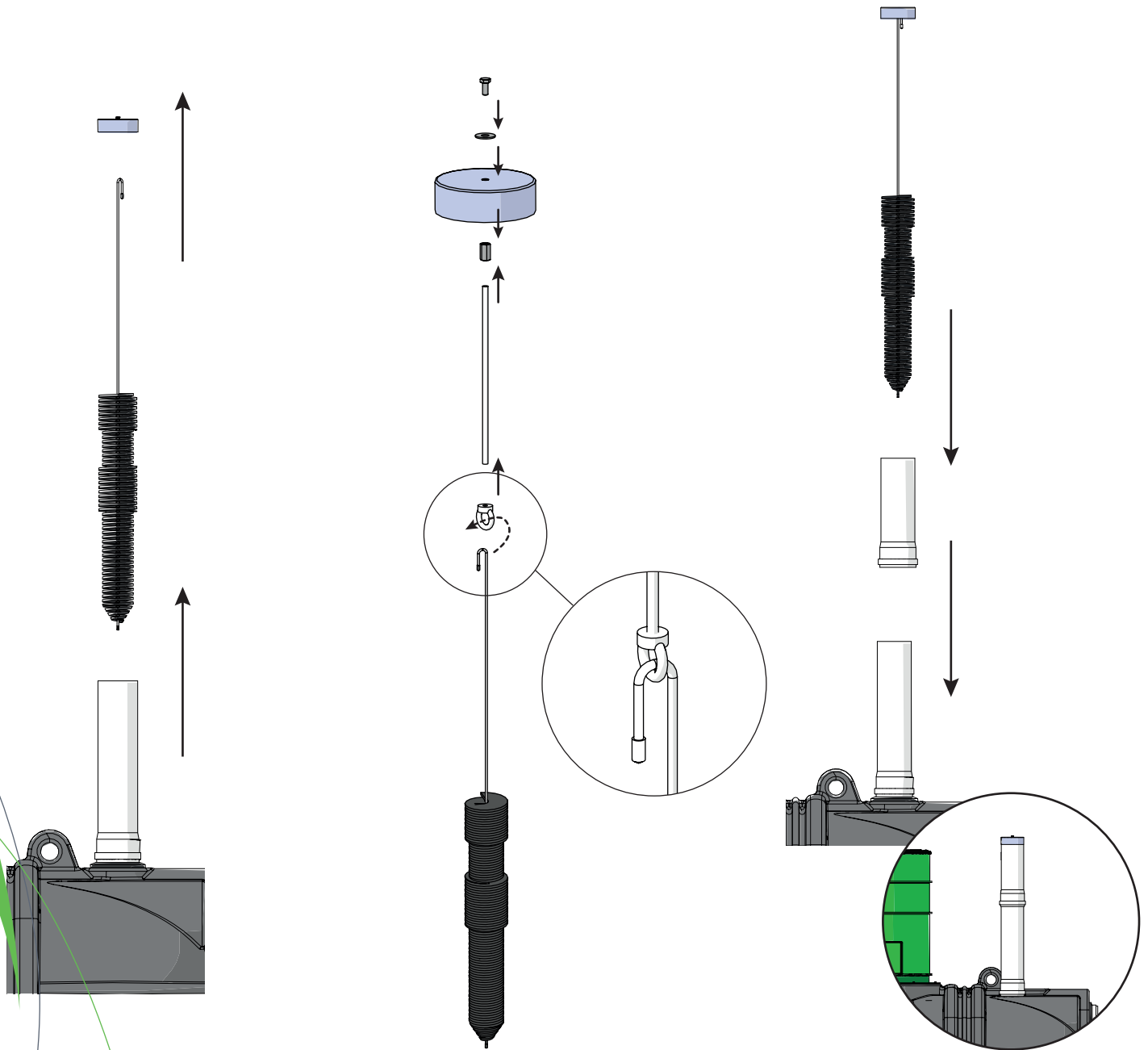

1. Tirer sur le bouchon (avec le préfiltre), décrocher le préfiltre

2. Dévisser l'écrou à oeil situé sous le bouchon et visser-le sur la tige filetée du kit

3. Replacer la vis et la rondelle sur le bouchon

4. Visser l'écrou long sur la vis, puis visser la tige filetée en bas de l'écrou long

5. Placer le tube à emboiture sur celui déjà existant

6. Insérer le préfiltre et bien emboîter le bouchon sur l'extrémité du tube

## MISE EN PLACE EXTENSION ALARME

P-BION0384 : 150 MM

P-BION0388 : 300 MM

4

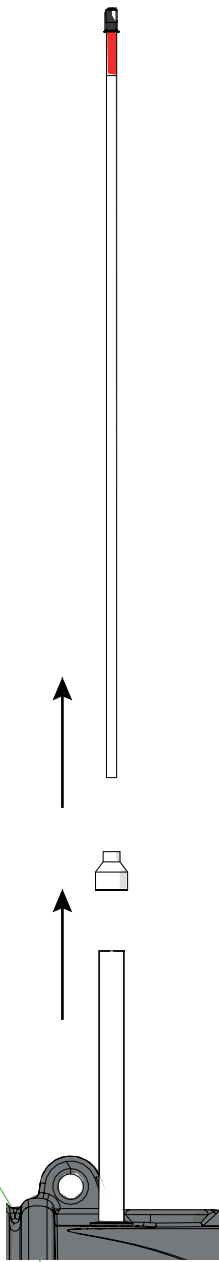

1. Retirer le tube IRL en entier de son fourreau ainsi que la réduction 50-20.

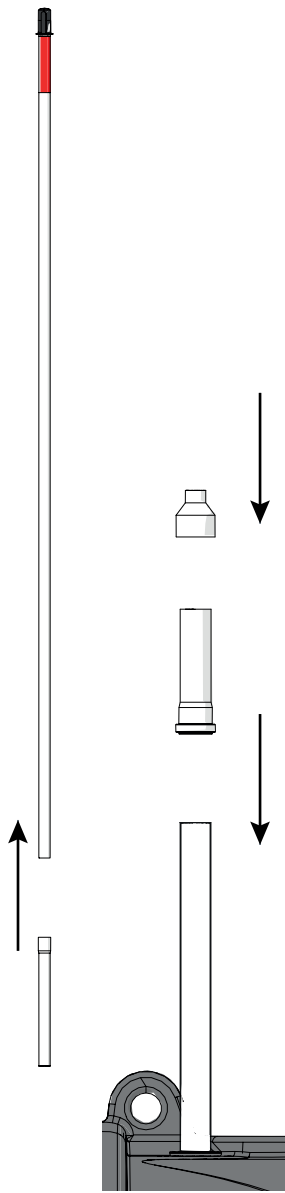

2. Placer le tube IRL, fourni dans le kit, à l'extrémité du long tube IRL.

3. Placer le tube à emboîture, fourni dans le kit, sur le tube lisse existant.

4. Replacer la réduction 50-20

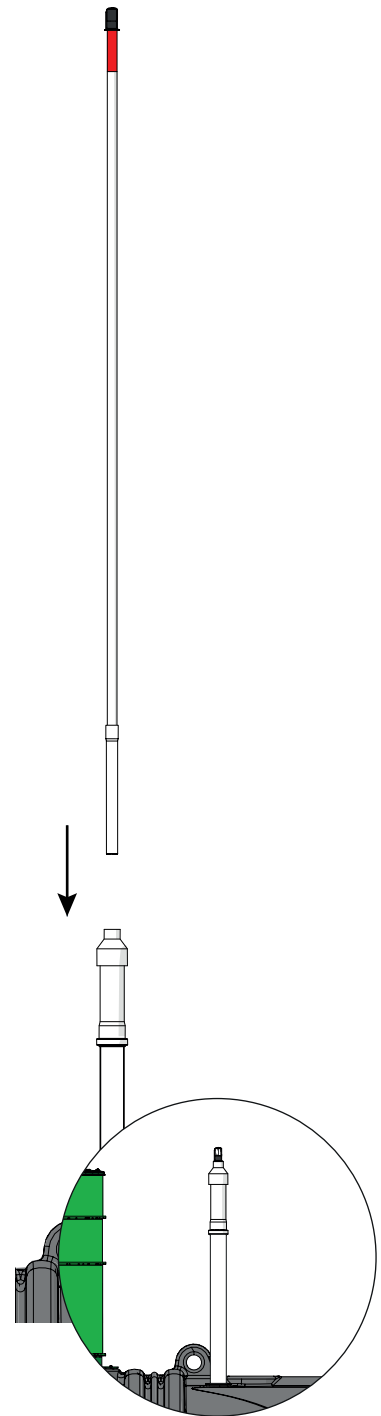

5. Insérer le tube IRL rehaussé dans le fourreau.

## MISE EN PLACE EXTENSION VENTILATION

P-BION0386 : 150 MM

P-BION0390 : 300 MM

5

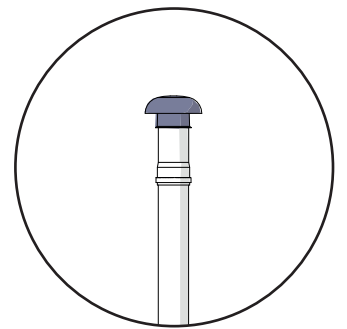
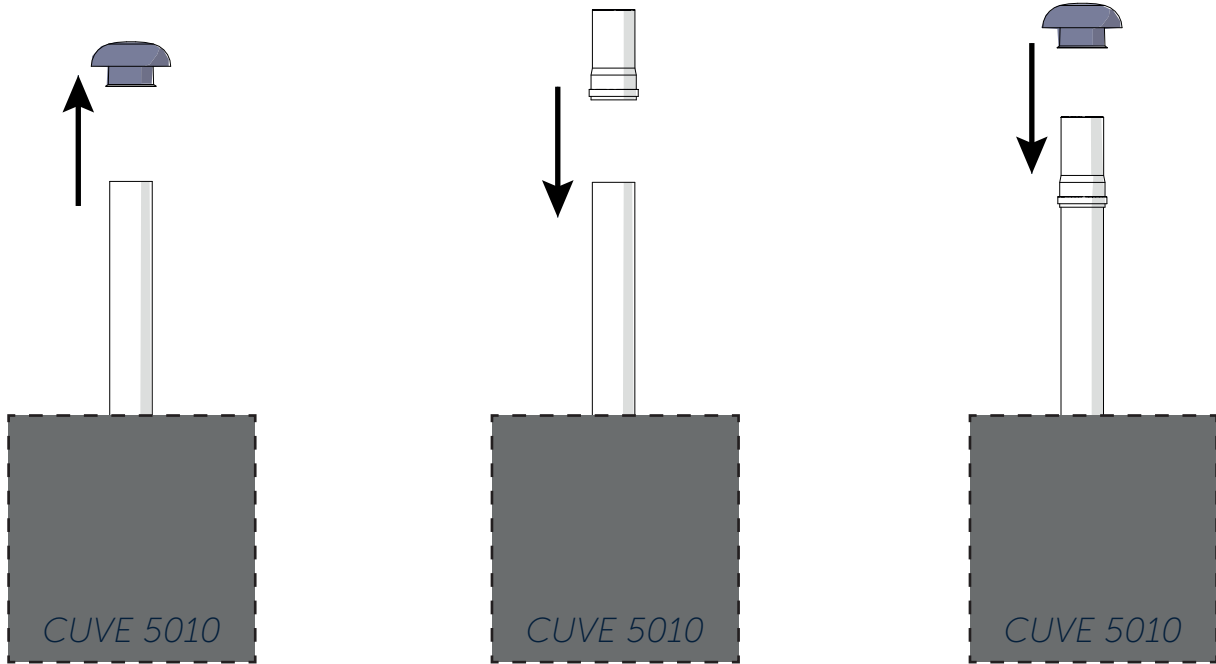

1. Retirer le chapeau de ventilation

2. Placer le tube à emboiture du kit sur le tube lisse existant.

3. Replacer le chapeau de ventilation

# MISE EN PLACE KIT VENTILATION ECOROCK-5010 UT

P-BION0352

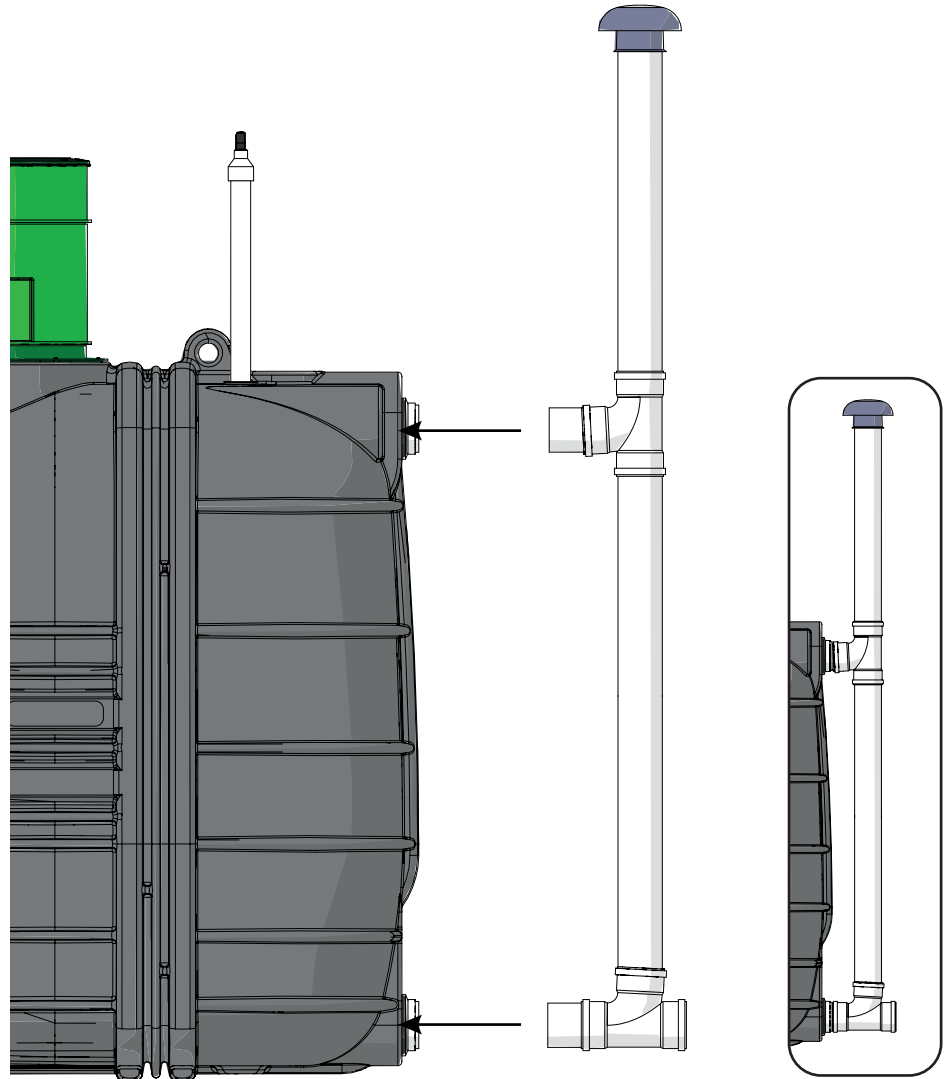
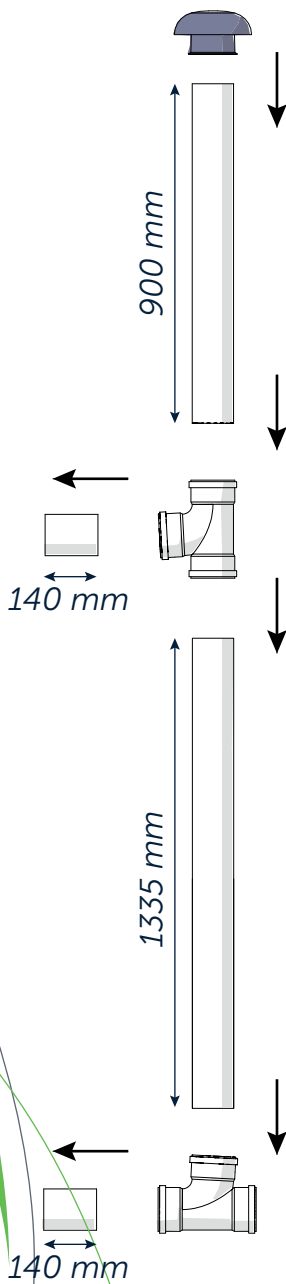

1. Assembler tous les éléments en suivant le schéma ci-dessus.

2. Placer les 2 tubes lisses en face des ouvertures.

3. Et emboîter le kit de ventilation.

# MISE EN PLACE KIT VENTILATION ECOROCK-5010 UT

P-BION0352

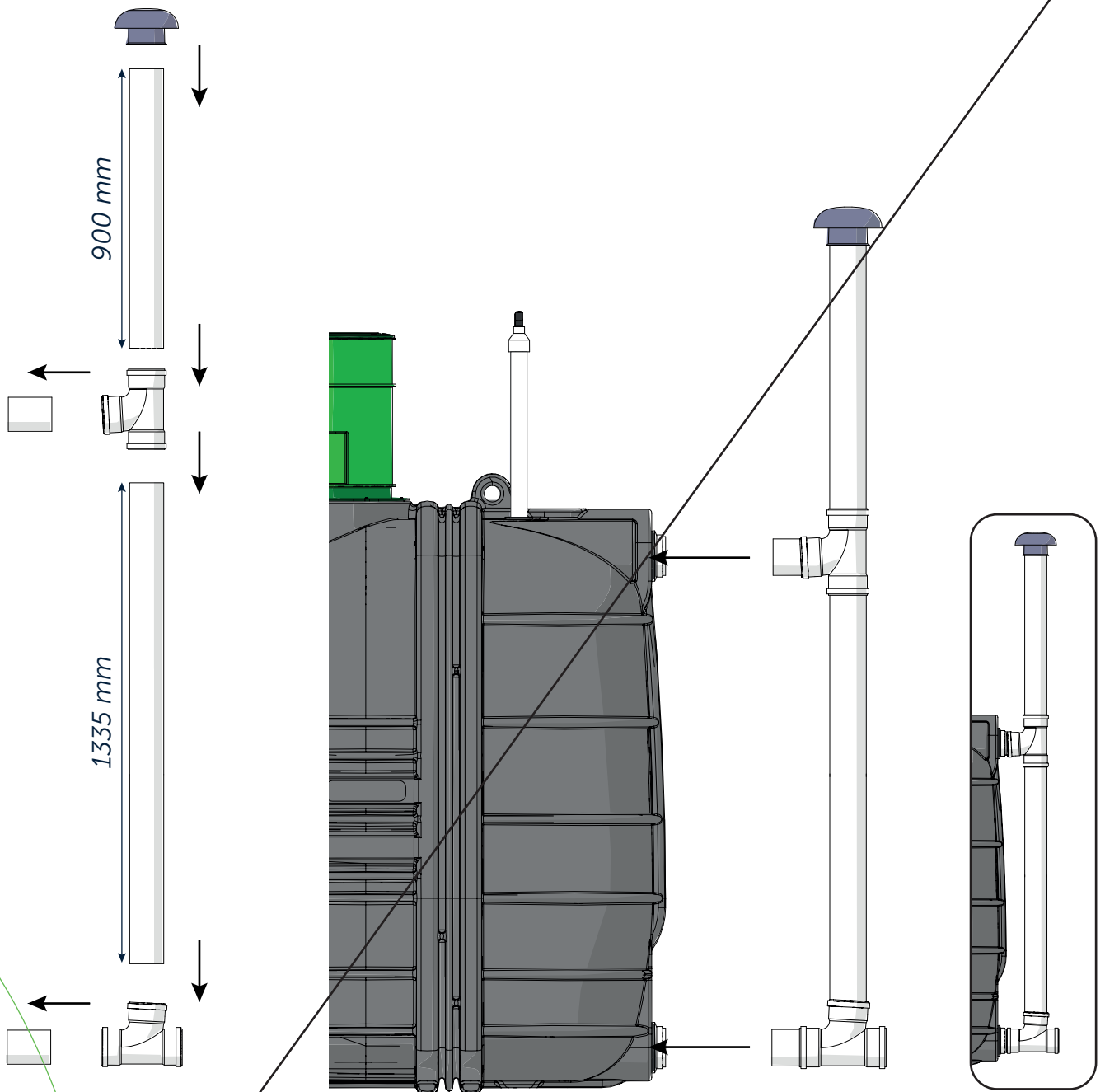

1. Assembler tous les éléments en suivant le schéma ci-dessus.

2. Placer les 2 tubes lisses en face des ouvertures.

3. Et emboîter le kit de ventilation.